

Maschinentyp		Arburg 270 C GOLDEN EDITION
EUROMAP-Größenangabe		400-70
Schliesseinheit		
Schliesskraft	kN	400
Max. Oeffungskraft	kN	25
Max. Oeffungsweg	mm	350
Min. Werkzeugeinbauhöhe	mm	200
Max. Plattenabstand	mm	550
Lichter Holmenabstand	mm	270 x 270
Holmendurchmesser	mm	45
Werkzeugaufspannplatte (B x H)	mm	446 x 446
Durchmesser Zentrierring	mm	125
Max. Werkzeuggewicht (bew. Wkz.-Hälfte)	kg	270
Max. Auswerferkraft	kN	30
Max. Auswerferweg	mm	125
Gewinde Auswerferkupplung		M12
Spritzeinheit		
Schneckendurchmesser	mm	18
Wirksame Schneckenlänge	L/D	24.5
Max. Schneckenweg	mm	90
Max. rechnerisches Hubvolumen	cm ³	23
Max. Schussgewicht	g PS	21
Max. Spritzdruck	bar	2'500
Einspritzstrom	cm ³ /s	68
Düsen spitze	°	120
Max. Düsenanlegekraft	kN	50
Max. Düseneintauchtiefe	mm	40
Max. Düsenabhebeweg	mm	150
Zusätzliche Ausrüstung		
Kernzug hydraulisch	Stk.	1 auf bew. Platte
Luftventil	Stk.	1
Handlinggerät		Angusspicker Wittmann WP 80

Maschinentyp

Arburg 270 C GOLDEN EDITION

EUROMAP-Größenangabe

400-70

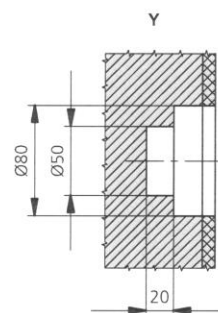
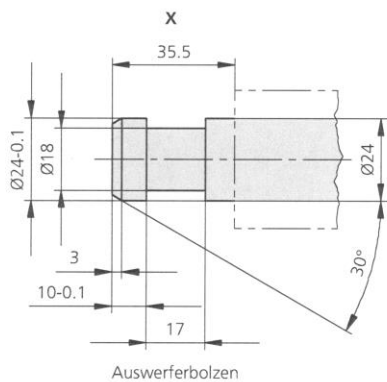
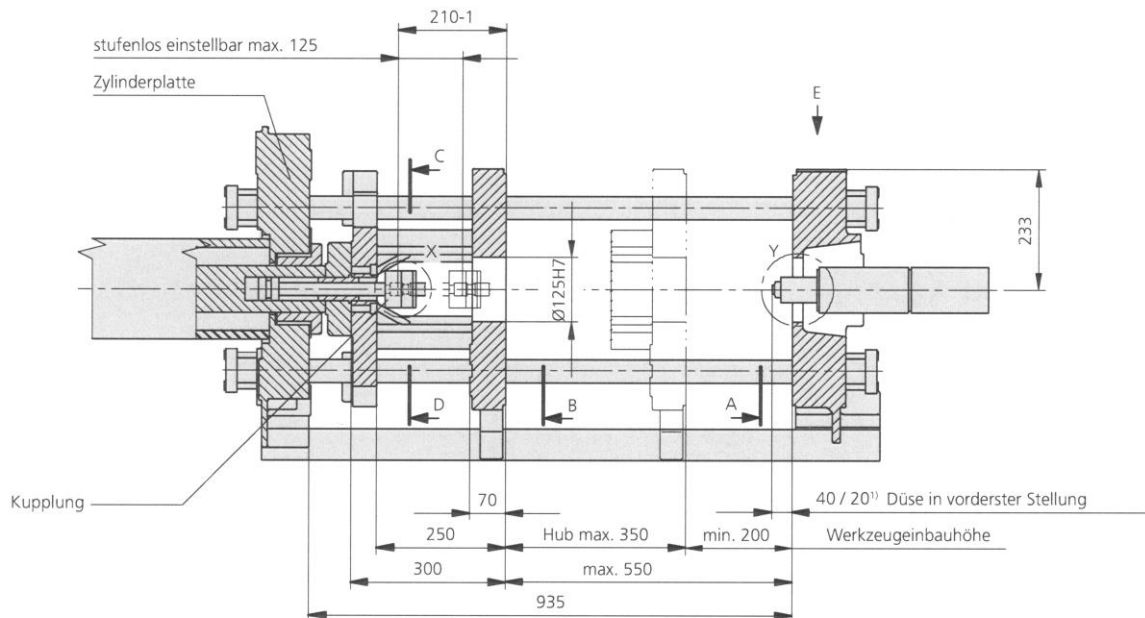

Ausdrehung im Werkzeug nur, wenn kurzer Anguss gewünscht wird

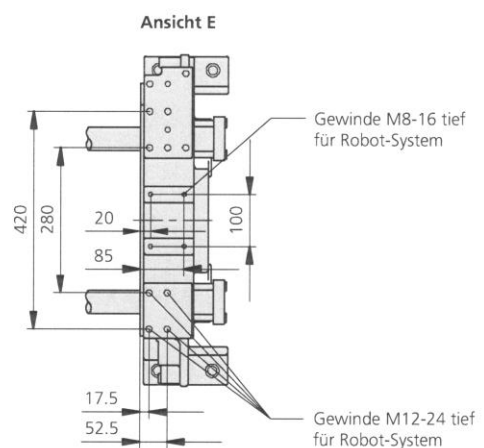
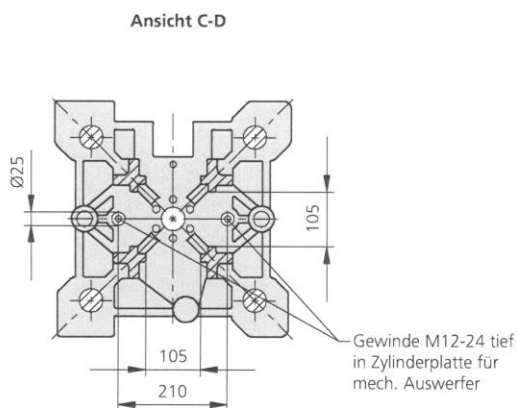

Maschinentyp

Arburg 270 C GOLDEN EDITION

EUROMAP-Größenangabe

400-70

Feste Werkzeugplatte
Ansicht A

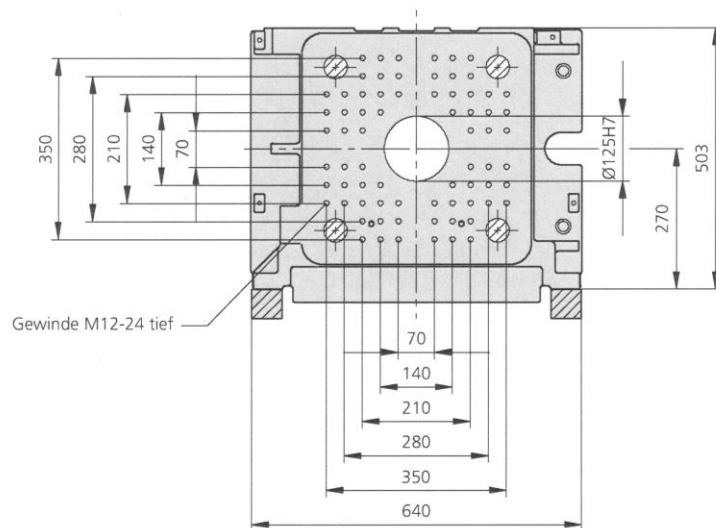

Bewegliche Werkzeugplatte
Ansicht B

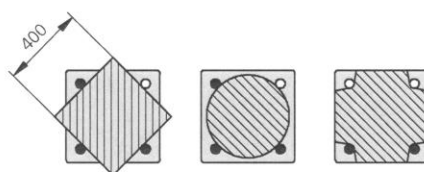
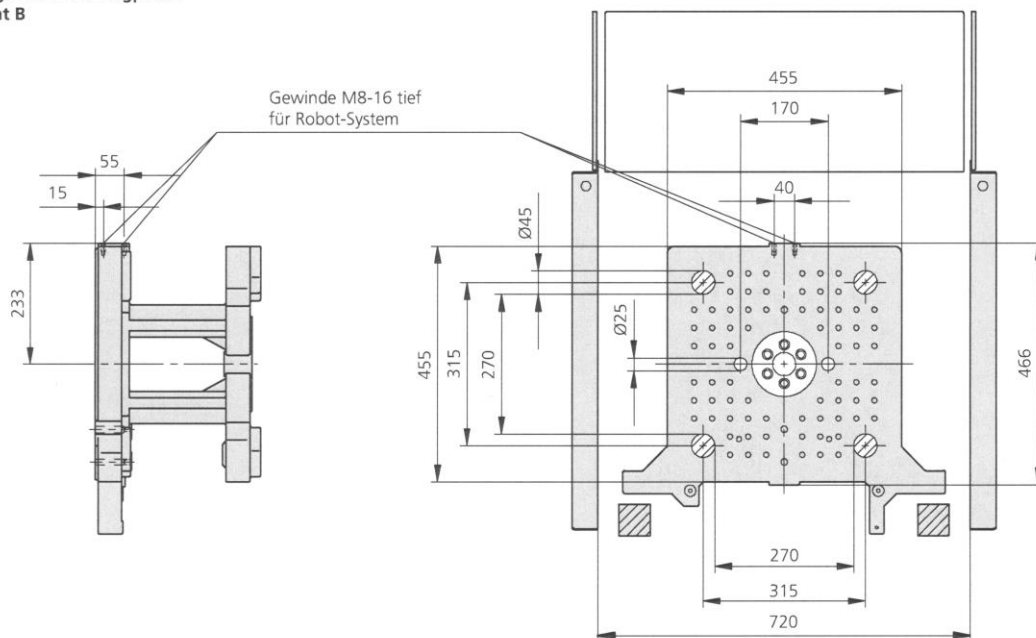

Nutzbare Aufspannfläche beim Ziehen der Säulen

Maschinentyp

Arburg 270 C GOLDEN EDITION

EUROMAP-Größenangabe

400-70

